

## Solución efectiva de limpieza para bandas Chevron, con ranuras resaltadas y con empujadores

Las bandas Chevron, con ranuras resaltadas y con empujadores, presentan un problema especial para la limpieza eficiente. El Limpiador motorizado de cepillo es una opción ideal para la limpieza de estas bandas. Igualmente se desempeña bien como el segundo o tercer limpiador en un sistema con bandas desgastadas o picadas, ya que las cerdas destraban con efectividad el material atrapado.

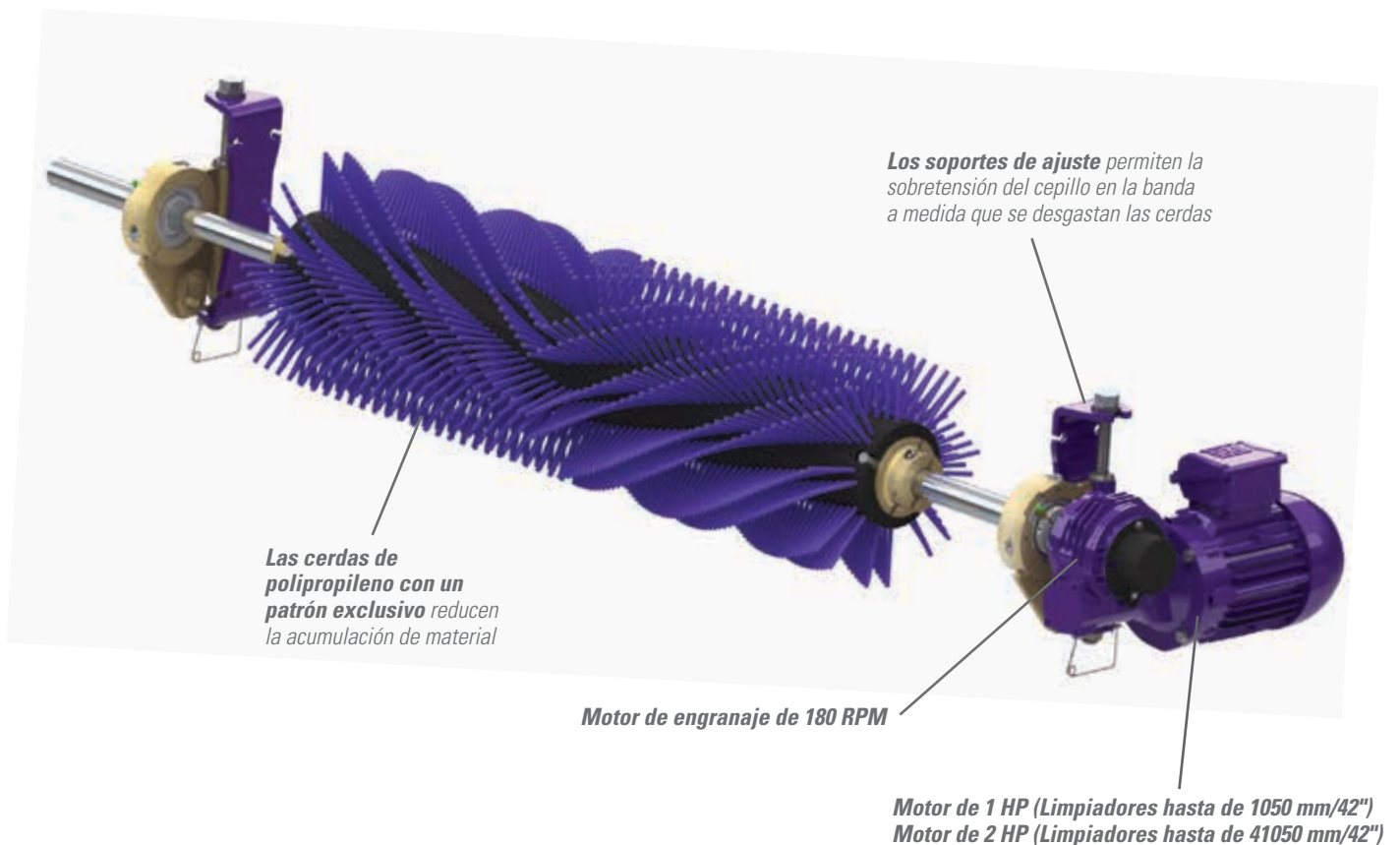

### Características y beneficios

- **Limpieza máxima.** Gira de forma opuesta a la dirección de la banda para una limpieza óptima.
- **Cerdas con un patrón exclusivo.** Ayuda en la reducción de acumulación y atascos de material.
- **Tensores ajustables.** Permite un ajuste fácil del cepillo a la banda a medida que se desgastan las cerdas.
- **Funciona con las bandas mecánicamente aseguradas o vulcanizadas.**

# LIMPIADOR MOTORIZADO DE CEPILLO

## Guías y especificaciones

- **Velocidad máxima de la banda**  
3.5 M/Seg (700 FPM)
- **Clasificación de temperatura**  
-30 °C a 82 °C (-20 °F a 180 °F)
- **Diámetro total del cepillo**  
305 mm (12")
- **Material de las cerdas**  
Polipropileno
- **Longitud de las cerdas**  
83 mm (3-1/4")
- **RPM del cepillo**  
180
- **Longitud del eje**  
Ancho de la banda + 915 mm (36")
- **Diámetro del eje**  
38 mm (1-1/2")
- **Altura máxima de Chevron o empujador**  
13 mm (1/2")
- **HP del motor**  
Limpiadores 450-1050 mm (18-42") - 1 HP  
Limpiadores 1200-2100 mm (48-84") - 2 HP
- **Voltaje del motor**  
208-230/460 VCA Trifásico\*  
\*Otros motores disponibles bajo petición
- **Disponibles para anchos de banda**  
450 a 2100 mm (18" a 84")
- **Espacio horizontal requerido**  
305 mm (12")
- **Espacio vertical requerido**  
305 mm (12")

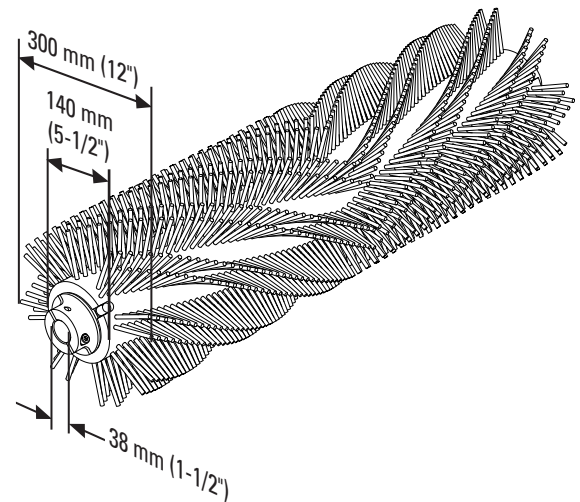
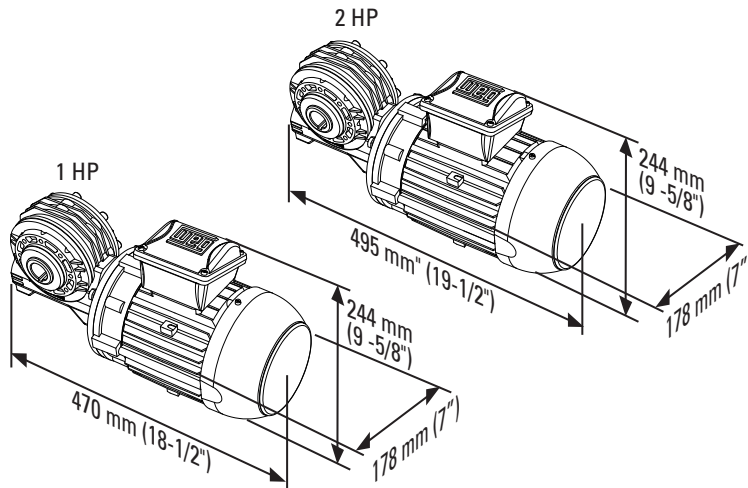

## Información para pedidos

Limpiador motorizado de cepillo				Cepillos de reemplazo			
Ancho de banda		Cobertura de cepillo		Número de pedido	Código del artículo	Número de pedido	Código del artículo
mm	pulg.	mm	pulg.				
450	18	450	18	MBC-18	79494	MBRD-18	79514
600	24	600	24	MBC-24	79495	MBRD-24	79515
750	30	750	30	MBC-30	79496	MBRD-30	79516
900	36	900	36	MBC-36	79497	MBRD-36	79517
1050	42	1050	42	MBC-42	79498	MBRD-42	79518
1200	48	1200	48	MBC-48	79499	MBRD-48	79519
1350	54	1350	54	MBC-54	79500	MBRD-54	79520
1500	60	1500	60	MBC-60	79501	MBRD-60	79521
1800	72	1800	72	MBC-72	79502	MBRD-72	79522
2100	84	2100	84	MBC-84	79503	MBRD-84	79523

Tiempo de entrega: 1 día hábil

Av. Jorge Alessandri 11.500 – Edificio 7 • Megacentro San Bernardo  
San Bernardo • Santiago, Chile  
Teléfono: 56-2-2896-7870 • Correo electrónico: ventaslatam@flexco.com

Visite [www.flexco.com](http://www.flexco.com) para conocer otras ubicaciones y productos de Flexco.

©2015 Flexible Steel Lacing Company. 03/15. For reorder: X3736

Distribuidor autorizado:

